

# Glassauger DSZ 900

Automatisches ansaugen auf Knopfdruck



## DSZ 900

Art.-Nr.: 100127

DIN EN 13155

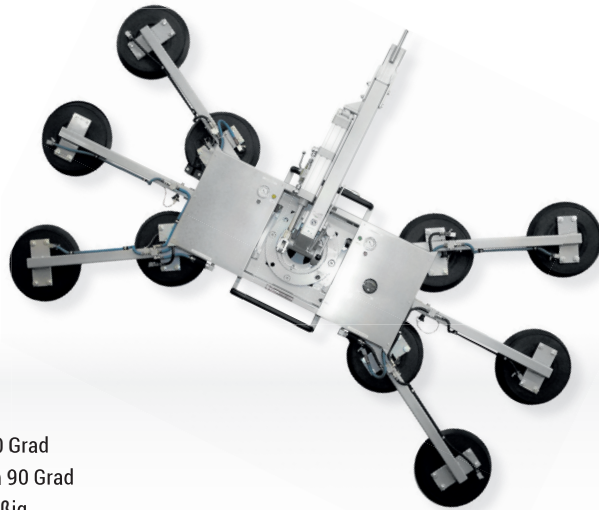

- » Tragkraft max. 900 kg
- » Manuelles Drehen um 360 Grad
- » Manuelles Schwenken um 90 Grad
- » Senkzylinder standardmäßig
- » Netzunabhängige 12 V Akku-Stromversorgung mit hoher Kapazität
- » 2 unabhängige Vakuumkreise, doppelte Sicherheit
- » Integrierte Messgeräte zur Überwachung des Vakuums und der Energieversorgung
- » Optische und akustische Warneinrichtungen signalisieren Abweichungen vom Sollzustand
- » Verlängerungsarme erlauben auch das Handling großflächiger Elemente

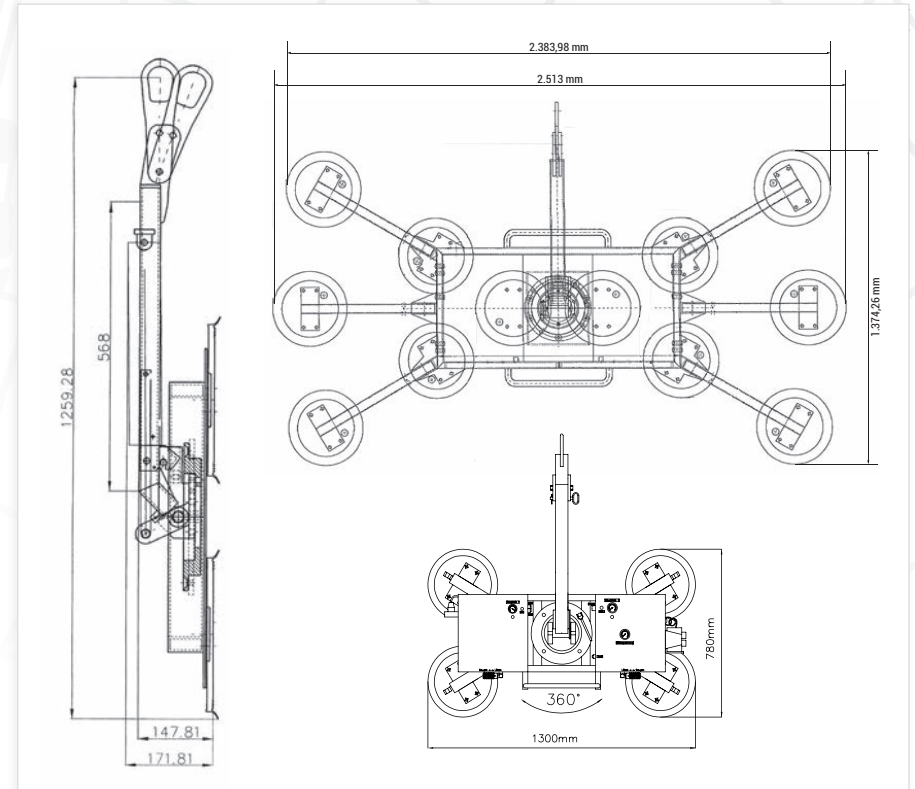

TECHNISCHE DATEN				
<b>Saugteller</b>	6 Stück Ø 330 mm	8 Stück Ø 330 mm	10 Stück Ø 330 mm	12 Stück Ø 330 mm
<b>Tragkraft Max.</b>	450 kg	600 kg	750 kg	900 kg
<b>Eigengewicht</b>	90 kg	100 kg	110 kg	120 kg
<b>Vakuumsystem</b>	Zweikreis-System			
<b>Antrieb</b>	12 V Batterie			
<b>Arbeitstemperatur</b>	-1° bis 35° C			
<b>Zubehör</b>	6 Verlängerungsarme Kabelfernbedienung für „Saugen / Lösen“ inkl. Transportwagen			